

JF10-1140-022(60)-ZT

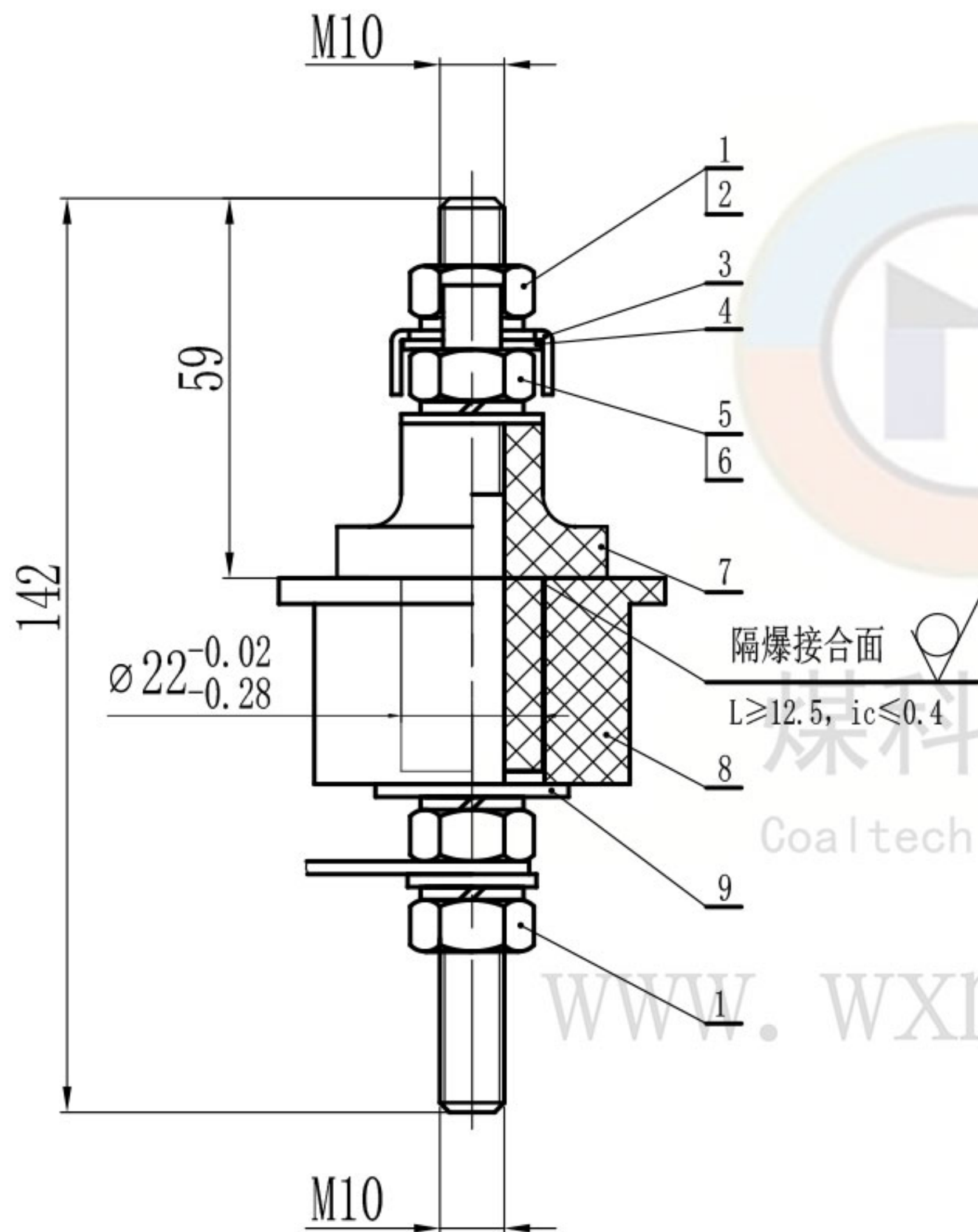

技术要求

1. 本产品应符合GB/T 3836-2021、Q/MK MA0202-2022企业标准进行生产制造。
2. 产品各零件应该完好,无缺损,无开裂,表面光滑无毛边。
3. 注意保护隔爆面。

技术参数

1. 电压等级: 1140V
2. 导电杆大小: M10

序号	代号	名称	数量	材料	单件重量(g)	总计	备注
9	GB/T 96.1-2002	大垫圈 10	1	140HV			
8	JYD-JF10-1140-022(60)	绝缘衬垫	1	不饱和聚酯玻璃纤维增强模塑料DMC			
7	JXZ-JF10-1140-022	接线柱	1				
6	GB/T 97.1-2002	平垫圈 10	2	140HV			
5	GB/T 6170-2015	六角螺母 M10	2	H62			
4	GD-10-T	铜弓形垫圈10	1	H62			煤科电器通用件
3	GD-10-G	钢弓形垫圈10	1	Q235A			煤科电器通用件
2	GB/T 93-1987	弹簧垫圈 10	4	65Mn			
1	GB/T 6170-2015	六角螺母 M10	2	4.8级			
				JF10-1140-022(60)	单件重量(g) 总计		
				隔爆型接线端子	无锡煤科电器有限公司		
				阶段标记	重量	比例	总图
标记	处数	分区	更改文件号	签名	年月日	1:1	
设计	zouxyuan	2023-03-23	标准化				
校核			工艺				
主管设计				审核	zoufb	2023-03-23	JF10-1140-022(60)-ZT
				批准			共 1 张 第 1 张 版本 DW23C23 替代

零件代号
借(通)用件登记
描图
描校
旧底图总号
底图总号
签字
日期

JXZ-JF10-1140- ϕ 22

其余 $\sqrt{6.3}$

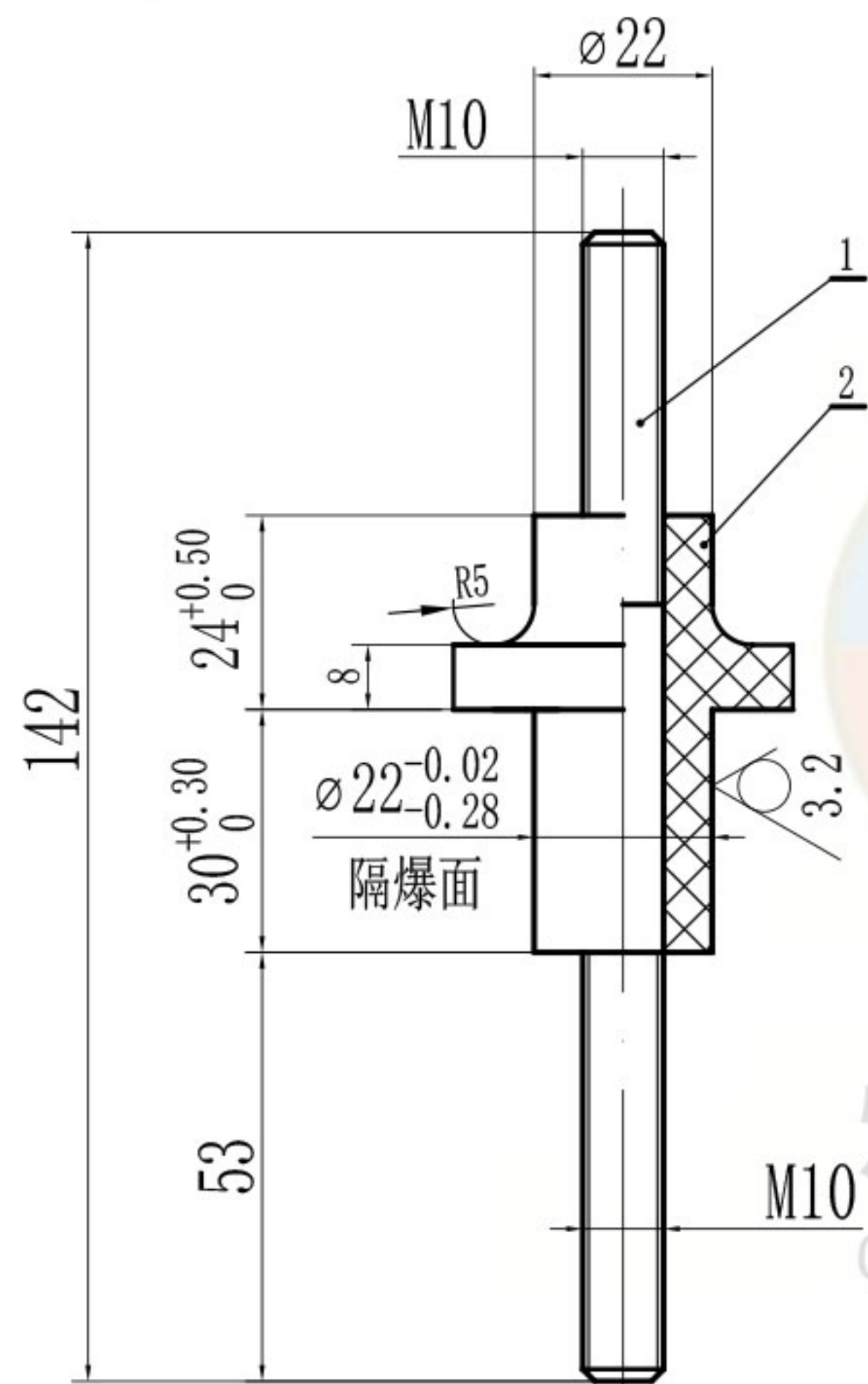

煤科电器

技术要求

1. 未标注公差的尺寸公差等级按GB/T 1804-m。
2. 件1(TG-JF10-1140-142)和件2压制成一体。

www.wxmkdq.cn

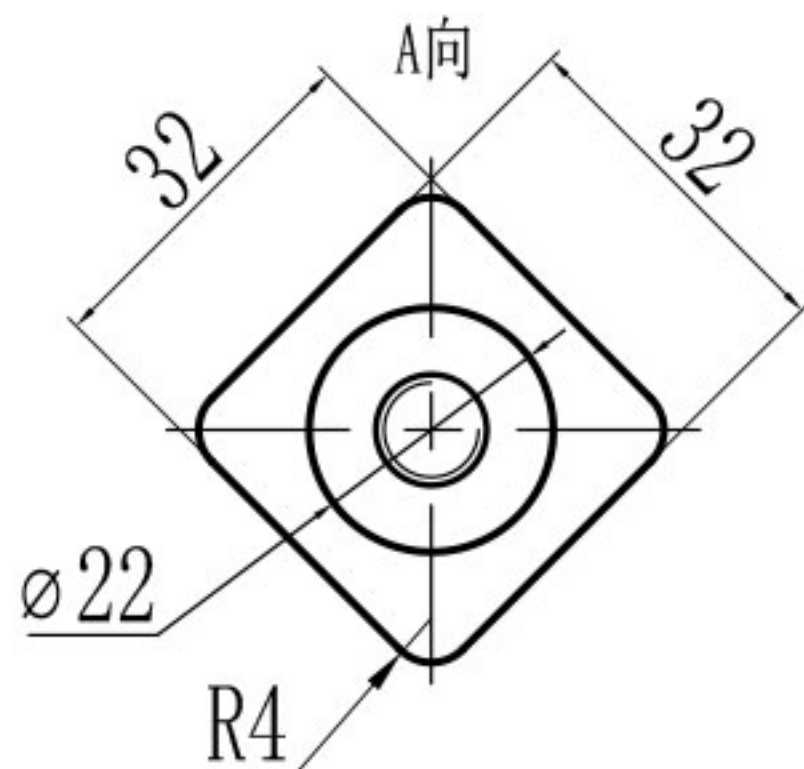

						不饱和聚酯玻璃纤维增强模塑料DMC			无锡煤科电器有限公司	
标记	处数	分区	更改文件号	签名	年月日	阶段	标记	重量	比例	接线柱
设计	zouxyuan	2023-03-23	标准化						1:1	
校核			工艺							JXZ-JF10-1140- ϕ 22
主管设计			审核	zoufb	2023-03-23					
			批准			共 1 张	第 1 张	版本 DW23C23	替代	

零件代号
借(通)用件登记
描图
描校
旧底图总号
底图总号
签字
日期

TG-JF10-1140-142

全部 ∇ 6.3

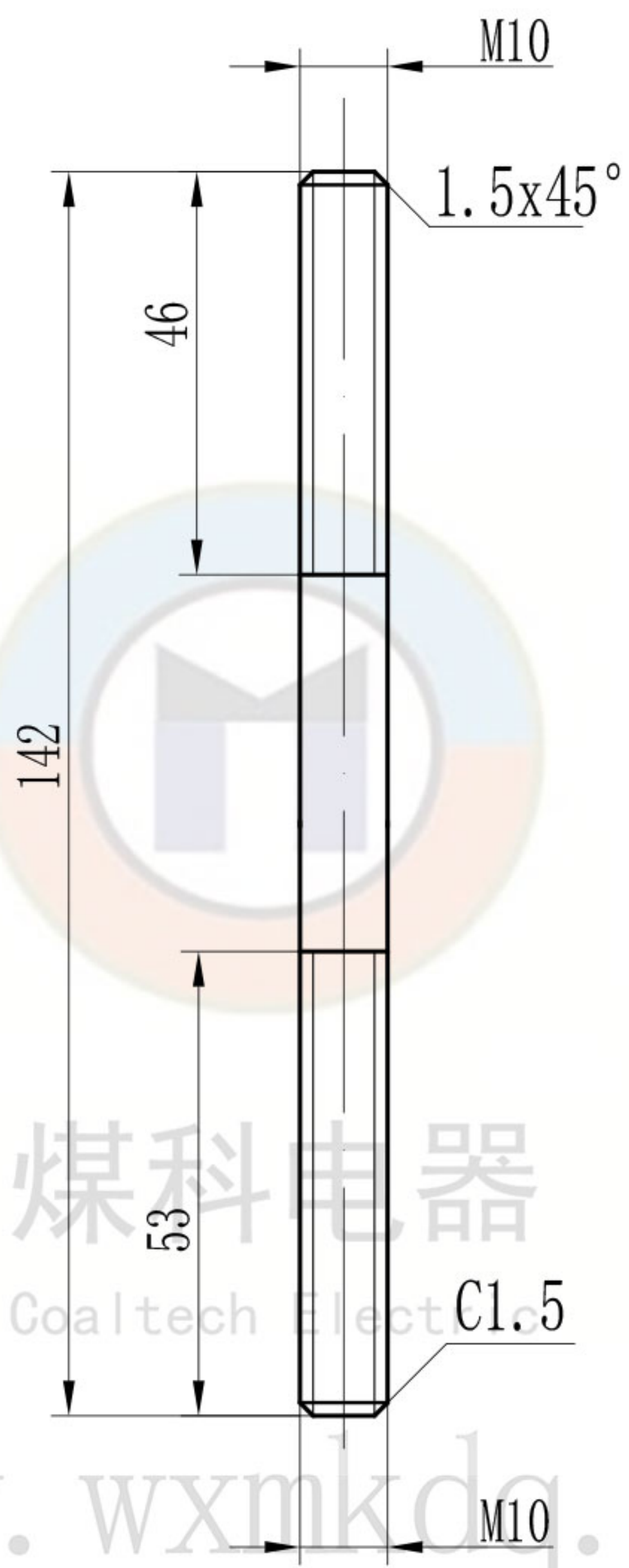

技术要求

1. 未标注公差的尺寸公差等级按GB/T 1804-m。

零件代号

借(通)用件登记

旧底图总号

底图总号

签字

日期

						H62			无锡煤科电器有限公司		
						阶段标记	重量	比例	铜杆		
	设计	zouxyuan	2023-03-23	标准化				1:1			
	校核			工艺							
	主管设计			审核	zoufb	2023-03-23	TG-JF10-1140-142				
				批准			共 1 张 第 1 张	版本 DW23C23	替代		

JYD-JF10-1140-022(60)

全部 $\sqrt{6.3}$

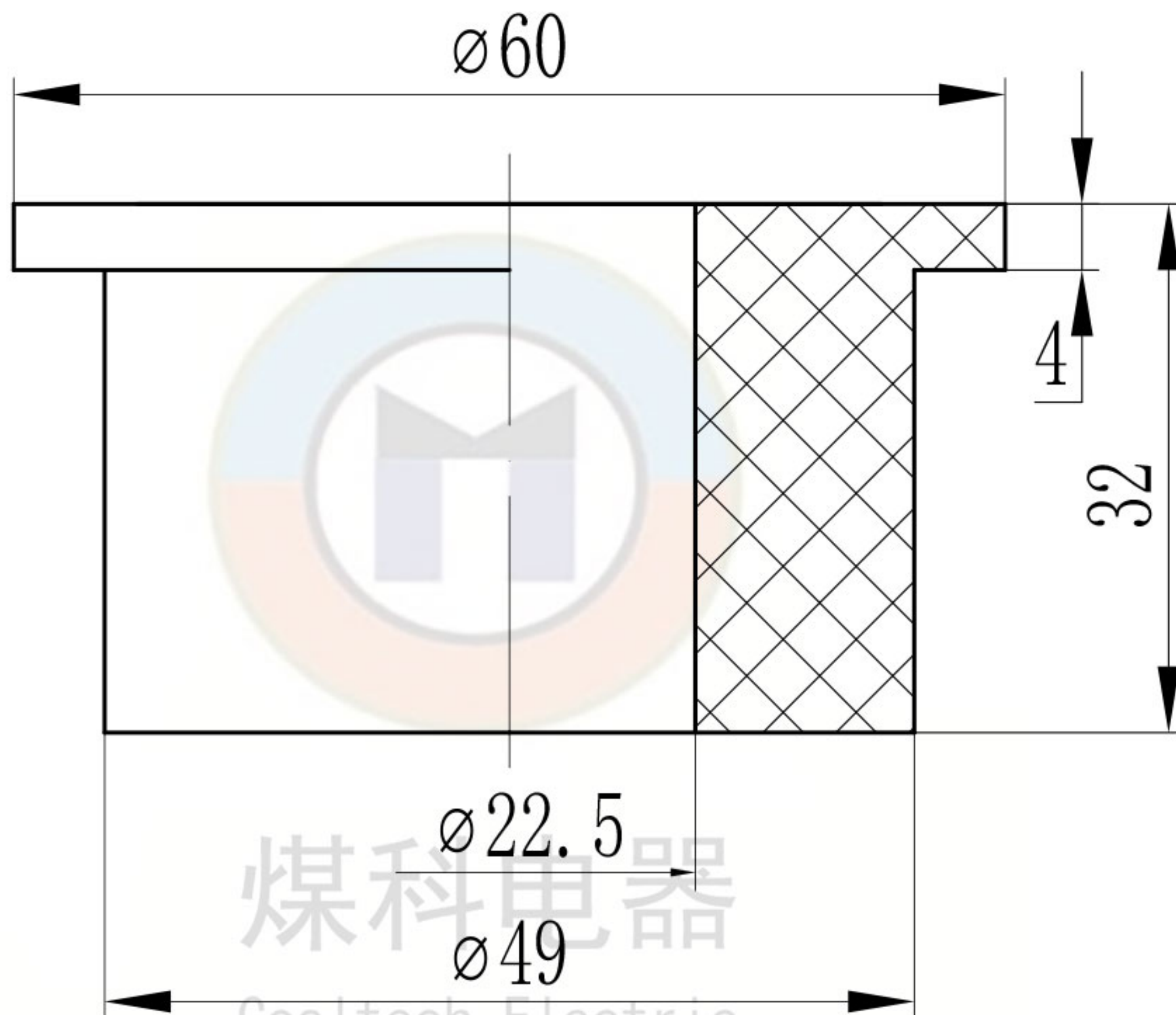

技术要求

1. 未标注公差的尺寸公差等级按GB/T 1804-m。

零件代号

借(通)用件登记

旧底图总号

底图总号

签字

日期

不饱和聚酯玻璃纤维
增强模塑料DMC

无锡煤科电器有限公司

标记	处数	分区	更改文件号	签名	年月日
设计	zouxyuan	2023-03-23	标准化		
校核			工艺		
主管设计			审核	zoufb	2023-03-23
			批准		

阶段标记

重量

比例

89.3g

2:1

绝缘衬垫

JYD-JF10-1140-022(60)

共 1 张 第 1 张

版本 DW23C23

替代

www.wxmkdq.cn

L-01-Q9

全部 $\frac{12.5}{\nabla}$

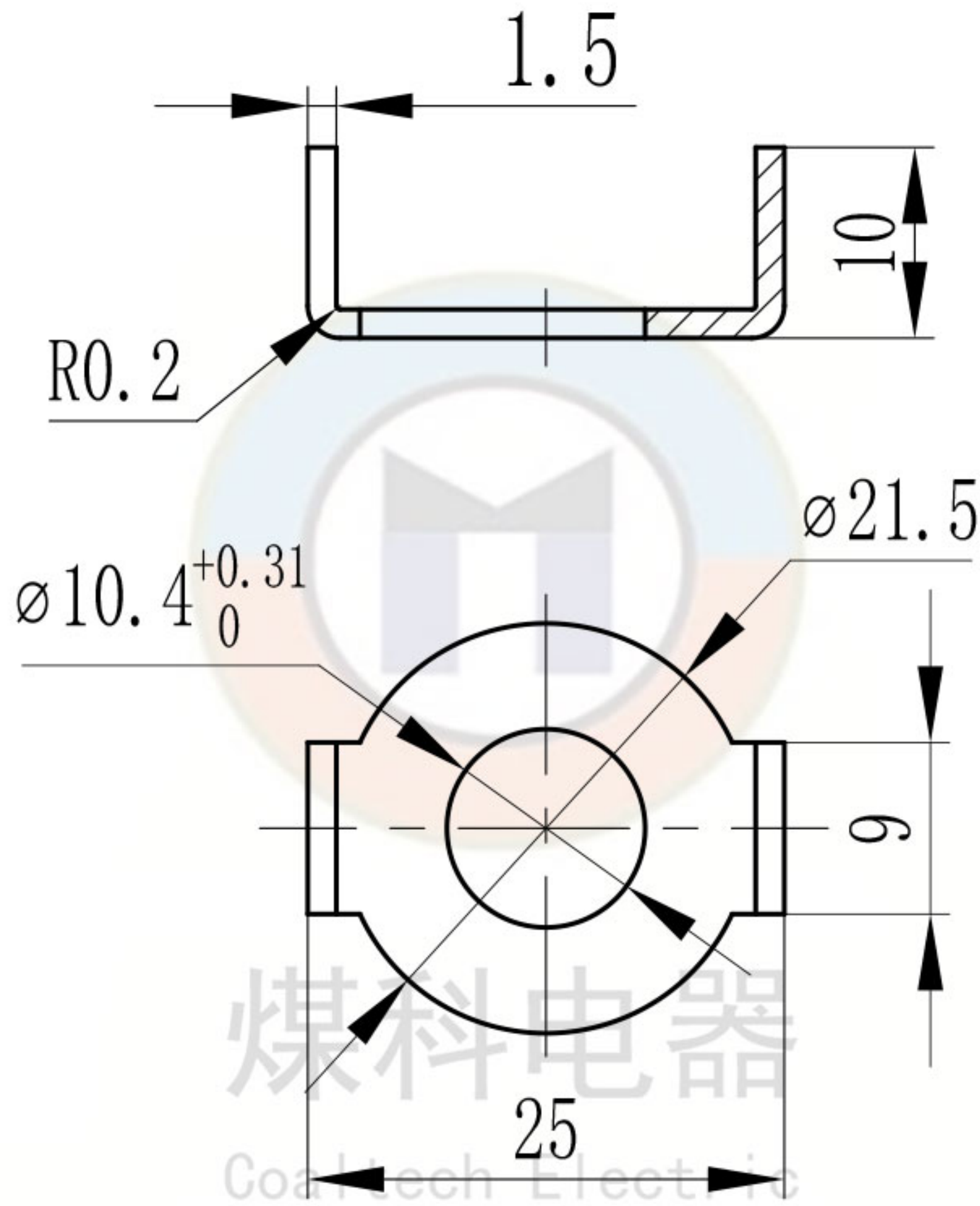

技术要求
1. 去毛刺。

零件代号

借(通)用件登记

旧底图总号

底图总号

签字

日期

							H62			无锡煤科电器有限公司		
							阶段标记	重量	比例	铜弓形垫圈10		
	设计	zouxyuan	2023-03-23	标准化					2:1			
	校核			工艺						GD-10-T		
	主管设计			审核	zoufb	2023-03-23						
				批准			共 1 张	第 1 张	版本 DW23C23	替代		

9-01-G

全部 ∇ 12.5

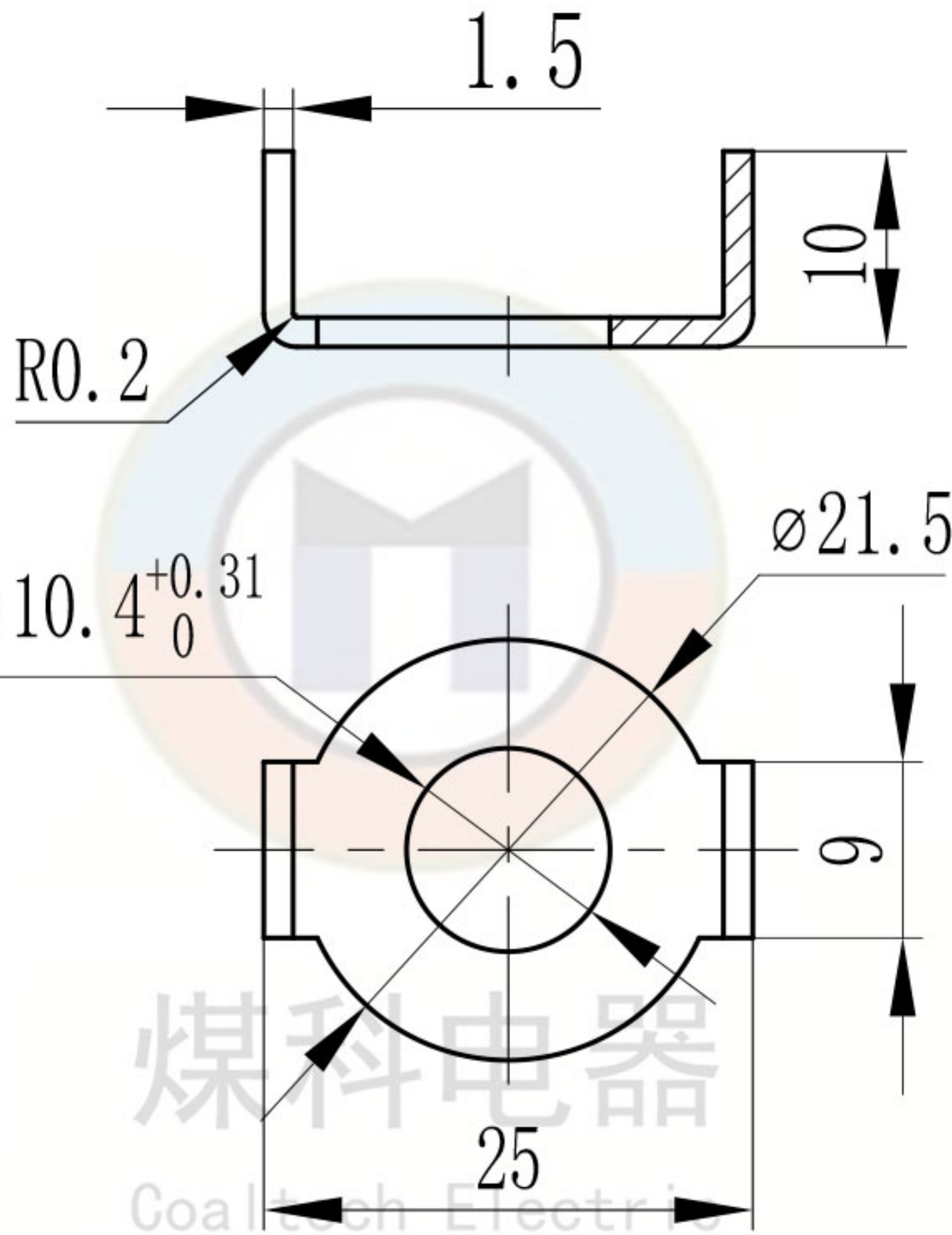

www.wxmkdq.cn

技术要求

1. 去毛刺。
2. 镀锌处理。

零件代号

借(通)用件登记

旧底图总号

底图总号

签字

日期

							Q235A			无锡煤科电器有限公司		
标记	处数	分区	更改文件号	签名	年月日	阶段标记	重量	比例	钢弓形垫圈10			
设计	zouxuan	2023-03-23	标准化					2:1				
校核			工艺									
主管设计			审核	zoufb	2023-03-23				GD-10-G			
			批准			共 1 张	第 1 张	版本 DW23C23	替代			